

CERTIFICADO DE GARANTIA

GARANTIA

- A garantia dos produtos fabricados pela Caemmun Móveis, abrange eventuais defeitos/vícios de fabricação, no prazo estabelecido pelo Código de Defesa do Consumidor, em seu artigo 26, II, o qual prevê a garantia legal de 90 (noventa) dias.

CUIDADOS ESPECIAIS

- Leia com atenção as instruções do manual de montagem que acompanha o produto.
- Evitar umidade excessiva e exposição prolongada a luz solar.
- Para limpeza usar pano limpo e úmido, não devendo utilizar produtos de limpeza.

EXCLUSÃO DA GARANTIA LEGAL

- A falta de observância das instruções contidas no Manual de Montagem, que eventualmente poderá causar danos à mercadoria, tais como, adequação do local para instalação do produto, uso correto dos parafusos e demais componentes, nivelamento, correta distribuição dos objetos no produto (conforme peso / tamanho indicado no manual), dentre outros, bem como transporte inadequado tanto pela Loja, como pelo consumidor.

- Defeitos ou danos causados em qualquer componente do produto pela utilização inadequada ou provocado por acidentes, negligência, má condições estruturais da residência, tempo de uso, caso fortuito ou força maior (por exemplo umidade, infiltrações, mofo, cupim, raios maresia, chuva, etc.).

LEGAL GUARANTEE CERTIFICATE

GARANTEE

- The guarantee of the products manufactured by Caemmun Furniture includes occasional manufacturing defects within the period established by the Código de Defesa do Consumidor (Consumer Protection Law), in its article 26, II, which provides 90 (ninety) days legal guarantee.

SPECIAL CARES

- Read carefully the instructions in the Assembly Instruction that follows the product.
- For cleaning use a clean and damp cloth. Do not use cleaning products.
- Avoid excessive moisture and extreme sun exposition.

EXCLUSION OF LEGAL GUARANTEE

- Lack of accomplishment with the instructions enclosed in the Assembly Instruction, which eventually may cause damage to the goods such as unsuitability of the site for product installation, incorrect use of screws and other components, unevenness, improper distribution of objects in the product (as weight / size indicated in the Assembly Instruction), among others, as well as inadequate transportation either by the store or the consumer.

- Defects or damage in any product component caused by improper use or accident, negligence, poor structural conditions of residence, time of use, unforeseeable circumstances or force majeure (humidity, leaks, mold, termites, rays, ash air, rain, etc.).

CERTIFICADO DE GARANTIA LEGAL

GARANTIA

- La garantía de los productos fabricados por Caemmun Mueblería abarca eventuales defectos/vicios de fabricación, en el plazo establecido por el Código de Defensa del Consumidor (Código de Defensa del Consumidor), en su artículo 26, II, lo cual prevé la garantía legal de 90 (noventa) días.

CUIDADOS ESPECIALES

- Lea con atención las instrucciones del Manual de Armado que acompaña el producto.
- Para limpiar usar paño limpio y húmedo, no dejando utilizar productos de limpieza.
- Evitar humedad excesiva y exposición prolongada a la luz solar.

ECLUSIÓN DE LA GARANTÍA LEGAL

- La falta de observancia de las instrucciones contenidas en el Manual de Armado, que eventualmente podrá causar daños en la mercadería, tales como, adecuación del local para instalación del producto, uso correcto de los tornillos y demás componentes, nivelación, correcta distribución de los objetos en el producto (de acuerdo al peso/tamaño indicado en el manual), de entre otros, bien como transporte inadecuado tanto por la tienda como por el consumidor.

- Defectos o daños causados en cualquier componente del producto por la utilización inadecuada o provocado por accidentes, negligencia, malas condiciones estructurales de la residencia, tiempo de uso, caso fortuito o fuerza mayor (por ejemplo humedad, infiltraciones, mofo, termitas, rayos, olor de mar, lluvias, etc.).

CERTIFICAT DE GARANTIE

GARANTIE

- La garantie des produits fabriqués par Caemmun Mueblería couvre défauts/vices de fabrication dans le délai prescrit par le Code de Défense du Consommateur, article 26, II, de 90 jours.

ATTENTION

- Lisez attentivement les instructions du manuel de montage fourni.
- Évitez l'humidité excessive et la exposition prolongée à la lumière du soleil.
- Pour le nettoyage, utilisez un chiffon humide. Évitez l'utilisation de produits de nettoyage.

EXCLUSION DE GARANTIE

- Ne pas suivre les instructions de ce manuel de montage, qui peut éventuellement endommager les marchandises, telles que le choix d'un lieu adéquat pour l'installation, la correcte utilisation des vis et des autres éléments, nivellement, appropriation distribution des objets sur le meuble (en fonction du poids et des dimensions indiqués dans le manuel), entre autres, ainsi que le transport inapproprié, soit par le magasin ou par le consommateur.

- Défauts ou dommages à tout composant résultant d'une utilisation incorrecte ou en cas d'accident, négligence, mauvaises conditions structurales de la maison, temps d'utilisation, cas fortuit ou force majeure (par exemple, l'humidité, les infiltrations, la moisissure, les termites, le rayon, l'air de la mer, la pluie, etc.).

INSTRUÇÕES DE SEGURANÇA

- É obrigatório seguir os procedimentos abaixo para uma instalação correta do produto;
- Caso a instalação não esteja correta há risco de queda assim como de outros danos;
- A instalação deste produto deve ser feita por um profissional qualificado;
- Não instalar em superfícies que possam estar úmidas, conter infiltrações, ou que estejam expostas a qualquer produto que comprometa sua resistência;
- Para a instalação do produto devem ser utilizados apenas os acessórios que acompanham os mesmos de maneira adequada conforme indica o manual;
- Ler e observar atentamente toda a instrução antes de iniciar a montagem;
- Os parafusos devem ser apertados periodicamente;
- Evitar batidas e contatos com objetos cortantes;
- Todos os pesos máximos indicados no manual devem ser respeitados;

SAFETY INSTRUCTION

- It is mandatory to follow the procedures described below to install the product properly;
- If the installation is not correct there is a risk of falling as well as other damages;
- This product must be installed by a qualified professional;
- Do not install it in areas that may be damp, contain infiltrations or are exposed to any product that endangers their endurance;
- In order to install the product it must be used only the accessories that follow it adequately as showed in the instruction manual;
- Read and follow all instructions carefully before starting installation;
- The screws must be tightened periodically;
- Avoid bumps and contact with sharp objects;
- All maximum weights indicated in the instructions must be respected;

INSTRUCCIONES DE SEGURIDAD

- Es obligatorio seguir los procedimientos abajo para instalar el producto correctamente;
- Caso la instalación no este correcta hay riesgo de caerse el producto, así como otros daños;
- El producto debe ser instalado por un profesional calificado;
- No instalar en superficies que puedan estar húmedas, contener infiltraciones o que estén expuestas a cualquier producto que comprometer su resistencia;
- Para la instalación del producto deben ser usados apenas los accesorios que lo acompañan de manera adecuada como indica el manual;
- Leer y observar atentamente toda la instrucción antes de iniciar el armado;
- Los tornillos deben ser apretados periódicamente;
- Evitar choques y contacto con objetos cortantes;
- Todos los pesos máximos indicados en el manual deben ser respetados;

CONSIGNES DE SECURITE

- Respectez impérativement les procédures ci-dessus pour une correcte installation du produit;
- Si l'installation n'a pas été effectuée correctement il existe un risque de chute et bien d'autres dommages;
- L'installation du Produit doit être effectuée par un installateur qualifié;
- Ne pas installer sur une surface humide, avec des infiltrations, ou exposée à n'importe quel agent qui pourrait compromettre la résistance;
- Pour l'installation du meuble nous leurs recommandons d'utiliser seulement les accessoires d'origine de la marque, selon les indications du manuel;
- Lisez et observez attentivement les notices d'installation avant commencer le montage;
- Les vis doivent être vérifiés régulièrement;
- Il faut éviter les coups et contacts avec des objets coupants;
- Respectez les quantités maximales indiquées dans le mode d'emploi.

Relação de Ferramentas e Acessórios | Tools and Accessories List | Relacion de Herramientas y Accesorios | Liste D'Outils et Accessoires.

1 Volume | 1 Box | 1 Caja | 1 Boite

Ferramentas (não inclusas) / Tools not included / Herramientas no Incluidas / Les Outils ne Sont Pas Compris Dans la Livraison

2 Pessoas / 2 People / Personas / 2 Personnes

CÓDIGO DA PEÇA | Code of the Piece | Código de la Pieza | Code de la pièce

OBS: SEGUIR A SEQUÊNCIA DE MONTAGEM LOCALIZADA NOS NÚMEROS CIRCULADOS.
Obs: Follow assembly sequence located on the numbers.
Obs: Seguir la secuencia de ensamble ubicada abajo en los números.
Obs: Suivre la séquence de montage dans l'ordre indiqué par les números.

Relação de Peças
Piece List
Relación Piezas
Liste de pièces

→ Sequência de montagem. / Assembly sequence / Secuencia de ensamble / Séquence de montage

→ Código e Cor. / Code and Color / Código y Color / Code et Couleur

| SEQUÊNCIA / Sequence | BT | OFF | JATOBA | DESCRIÇÃO / Description | MEDIDAS / Measures | MATERIAL | QUANTIDADE / Quantity | VOL |
|----------------------|-----------|-----------|---|-------------------------|--------------------|----------|-----------------------|-----|
| 01 | 16576.057 | 16576.052 | TAMPO / Chapeau | 1360 x 300 x 12 | MDP | 1 | 2 | |
| 02 | 16578.057 | 16578.052 | VISTA FRONTAL SUPERIOR / Baguette Frontale Supérieure | 1361 x 70 x 12 | MDP | 1 | 2 | |
| 03 | 16577.057 | 16577.052 | VISTA LATERAL SUPERIOR / Baguette Latérale Supérieure | 300 x 55 x 12 | MDP | 2 | 2 | |
| 04 | 16575.057 | 16575.052 | LATERAL SUPERIOR / Latérale Supérieure | 175 x 298 x 12 | MDP | 3 | 2 | |
| 05 | 16570.058 | 16570.052 | BASE INFERIOR / Base Inférieure | 1330 x 350 x 12 | MDP | 1 | 2 | |
| 06 | 16699.000 | 16699.00 | CALÇO FRONTAL / Cale Frontale | 450x50x12 | MDP | 2 | 2 | |
| 07 | 16585.057 | 16585.052 | VISTA FRONTAL INFERIOR / Baguette Frontale Inférieure | 1361 x 70 x 12 | MDP | 1 | 2 | |
| 08 | 16579.057 | 16579.052 | VISTA LATERAL INFERIOR / Baguette Latérale Inférieure | 350 x 70 x 12 | MDP | 2 | 2 | |
| 09 | 16572.058 | 16572.052 | LATERAL ESQUERDA / Coté Gauche | 435 x 349 x 12 | MDP | 1 | 2 | |
| 10 | 16573.058 | 16573.052 | DIVISÓRIA / Cloison | 435 x 325 x 12 | MDP | 1 | 2 | |
| 11 | 16571.058 | 16571.052 | LATERAL DIREITA / Coté Droit | 435 x 349 x 12 | MDP | 1 | 2 | |
| 12 | 16574.058 | 16574.052 | BASE DVD | 1330 x 350 x 12 | MDP | 1 | 2 | |
| 13 | 16584.057 | 16584.052 | FUNDO SUPERIOR / Arrière Supérieure | 1221 x 187 x 3 | HDF | 1 | 2 | |
| 14 | 16583.058 | 16583.052 | FUNDO CENTRAL / Arrière Centrale | 1318 x 223 x 3 | HDF | 1 | 2 | |
| 15 | 16582.058 | 16582.052 | FUNDO INFERIOR / Arrière Inférieure | 1318 x 223 x 3 | HDF | 1 | 2 | |
| 16 | 16580.058 | 16580.052 | PORTA DE CORRER / Porte Glissante | 676 x 446 x 12 | MDF | 1 | 2 | |
| 17 | 16581.058 | 16581.052 | PRATELEIRA MÓVEL / Étagère Mobile | 645 x 300 x 12 | MDP | 1 | 2 | |

Relação de Cor dos Acessórios / Liste des Couleurs des Accessoires

| LEGENDA | 1º PADRÃO BURITI | 2º PADRÃO OFF WHITE | 1º/2º PADRÃO JATOBÁ | DESCRIÇÃO |
|---------|------------------|---------------------|---------------------|------------------------|
| FUNDO | 2 | 1 | 1318 | 223 |
| I | - | 1 | 1 | PERFIL H / Glissière H |
| J | - | 2 | 2 | PERFIL TRILHO / Rail |
| L | 6 | 3 | 9 | TAPA FURO / Cache Trou |

Os códigos das peças estão identificados nas mesmas. / The pieces code are stamped on. / Los códigos de las piezas están sellados en las mismas. / Les codes des pièces sont identifiés dans les mêmes.

Informações técnicas | Technical Information | Informacion Tecnica | Informations Techniques

Aspecto Final
Final Aspect
Final Aspecto
Aspect final

Imagem Ilustrativa do Produto.
Illustrative Image of the Product. / Image Illustrative du Produit.

Medidas Internas
Internal Measures
Las Medidas Internas
Mesures internes

50"

117

435

595

599

211.5

211.5

644

648

Pesos e Medida Final
Weights and Measures
Pesos y Medidas
Poids et mesures finales.

715

360

1360

50

3

3

5

5

KG

ACESSÓRIOS | ACCESSORIES | ACCESORIOS | ACCESSOIRES

| | | | | | | | | | | | | | | | | | | | | | | | | | | | | | | | | | | |
|----|---|----|-----|-----------------------------------|---|----|-----------------------------------|--|-----|-----------------------------------|---|----|--------------------------------------|--|----|--------------------|--|----|---|---------------------------------------|----|---|--|-----|------------------------|----|----|---|----|----|---|----|--|--|
| A | KIT PORTA DE CORRE KIT PORTE COULISSANTE | X1 | B | PARAFUSO CAB. FLA. 3.5X12MM / Vis | x70 | C | PARAFUSO CAB. CHA. 3.5X50MM / Vis | x6 | E | PARAFUSO CAB. CHA. 3.5X22MM / Vis | x4 | F | CAVILHA DE MADEIRA 6X30MM / Cheville | x28 | H | PREGO 8X8MM / Clou | x48 | I | PERFIL H 1305X18X5 PLÁSTICO 2º PADRÃO / Glissière H | x1 | J | PERFIL TRILHO PLÁSTICO 2º PADRÃO / Rail | x2 | K | TAMBOR 12MM / Bâtonnet | x9 | L1 | TAPA FURO 18MM PAPEL / Capote Trou Papier | x6 | L2 | TAPA FURO 18MM PAPEL / Capote Trou Papier | x3 | | |
| A1 | x02 | A2 | x02 | M | RODIZIO 50MM SEM TRAVA / Rouleaux sans Bloccage | x4 | N | FUNÇÃO DE FUNDO 15X12MM / Jonction Arrière | x12 | O | CANTONEIRA METÁLICA 16X16MM / Equerre Métal | x8 | P | RODIZIO 50MM COM TRAVA / Rouleaux Verrouillables | x2 | Q | PINO GUIA PLÁSTICO 5-5X12MM / Goupille Plastique | x4 | U | PARAFUSO MINIFIX 6X31MM / Vis Minifix | x9 | V | DISPOSITIVO ANGULAR PLÁSTICO 22X15X12MM / Dispositif Angular | x15 | | | | | | | | | | |
| A3 | x02 | A4 | x02 | A5 | x12 | | | | | | | | | | | | | | | | | | | | | | | | | | | | | |

Início da Montagem | Assembly Start | Inicio del Ensamble | Début du Montage

MONTAGEM DO RACK

PREPARAÇÃO DAS PEÇAS

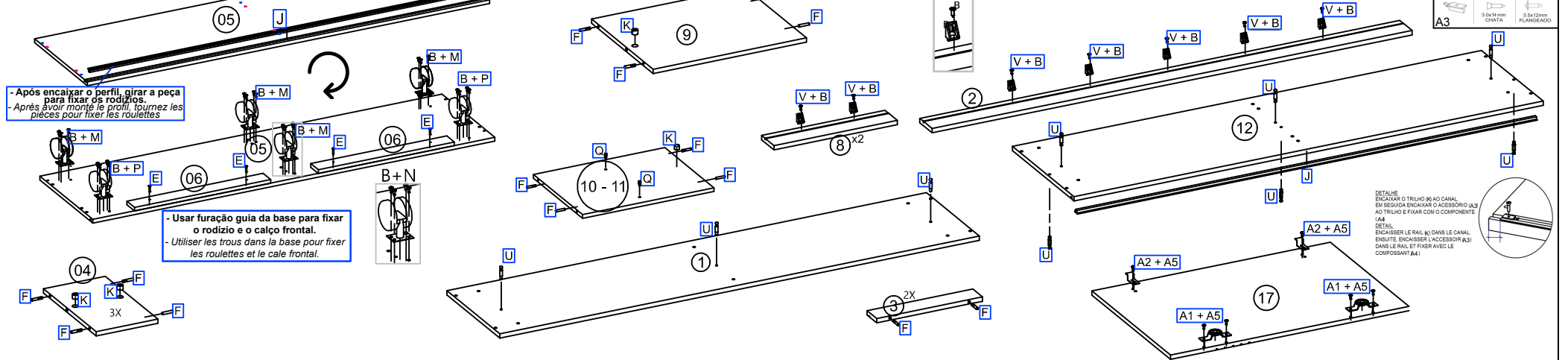

1º PASSO

Pass / Paso / Étape

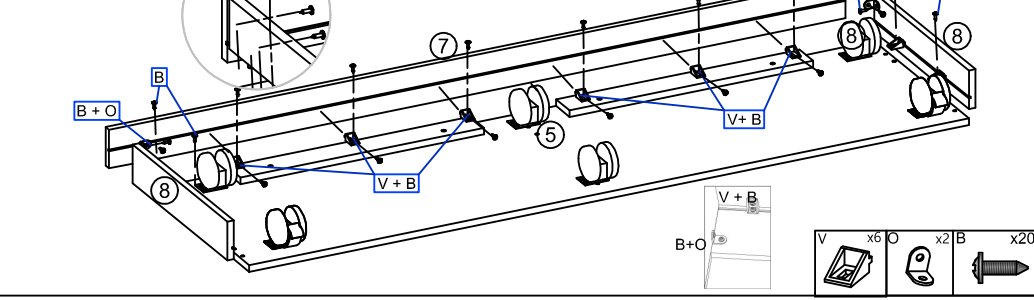

2º PASSO

Pass / Paso / Étape

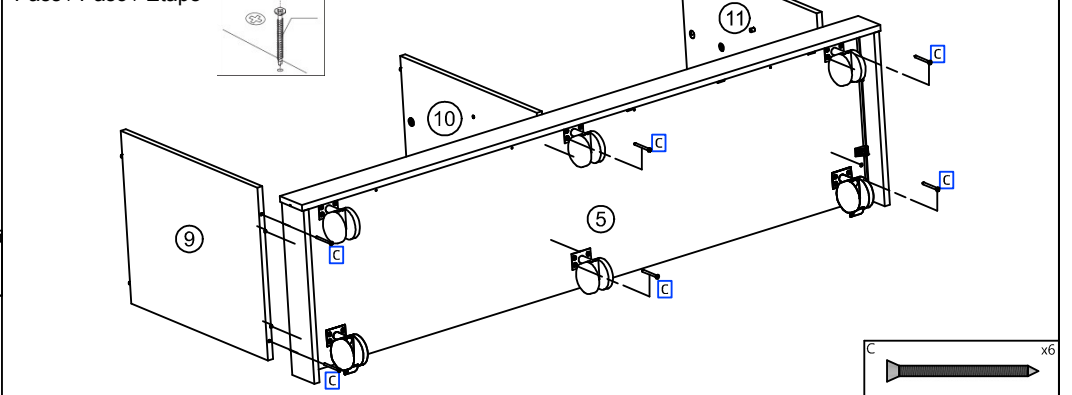

3º PASSO

Pass / Paso / Étape

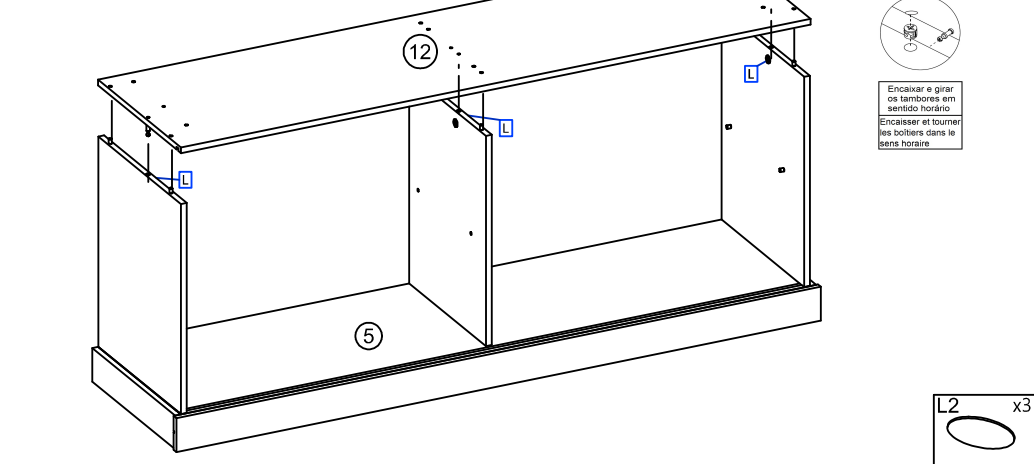

4º PASSO

Pass / Paso / Étape

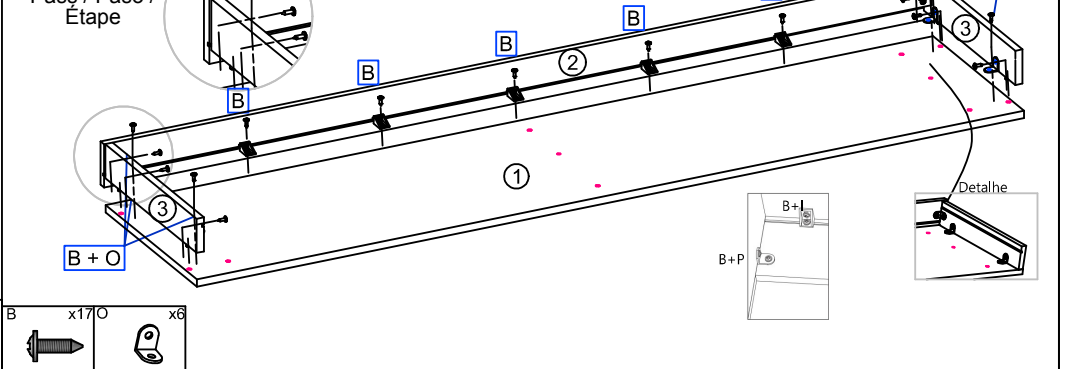

5º PASSO

Pass / Paso / Étape

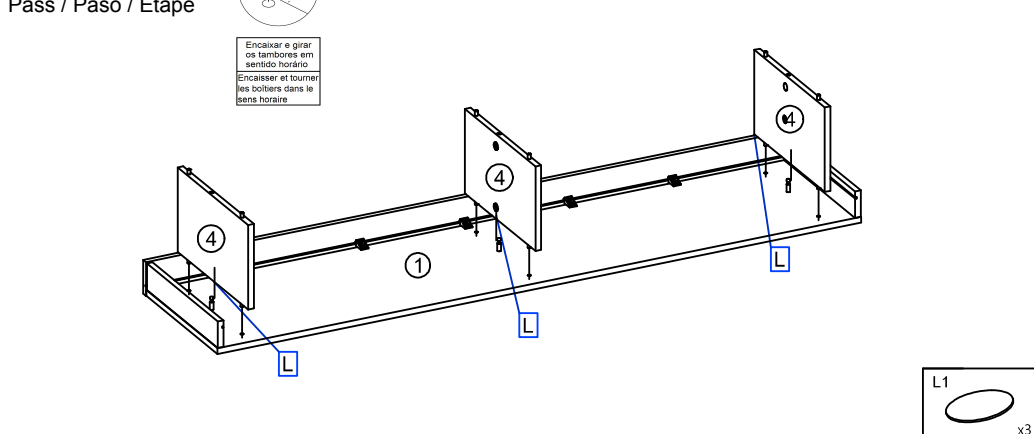

6º PASSO

Pass / Paso / Étape

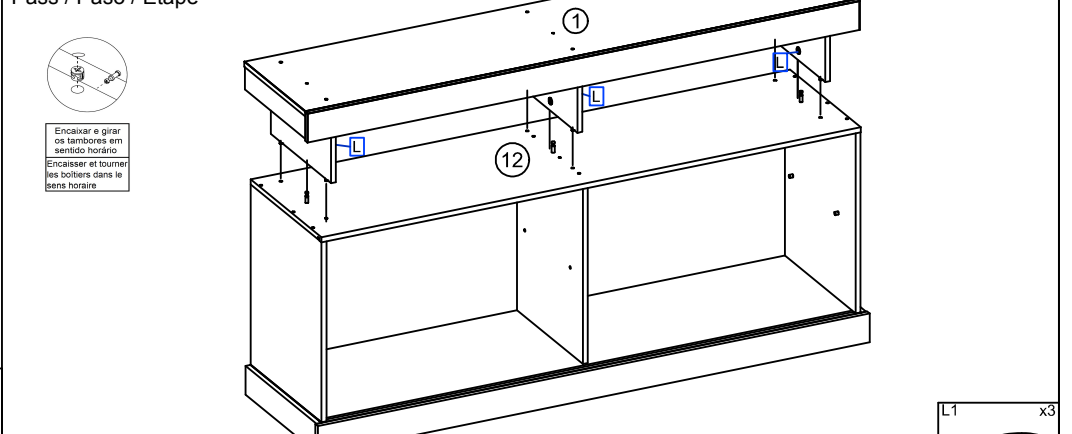

7º PASSO

Pass / Paso / Étape

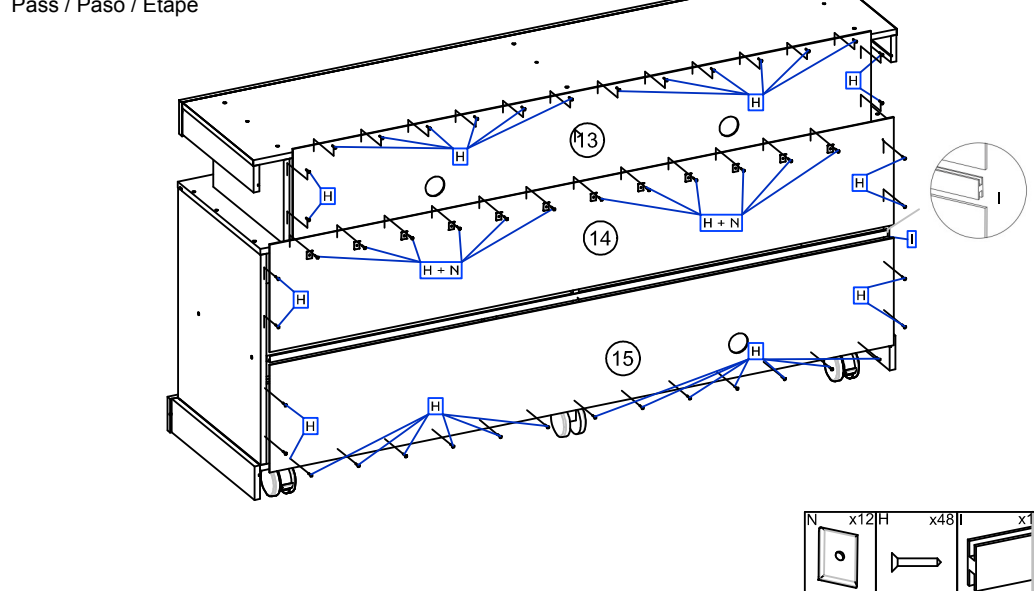

8º PASSO

Pass / Paso / Étape

