

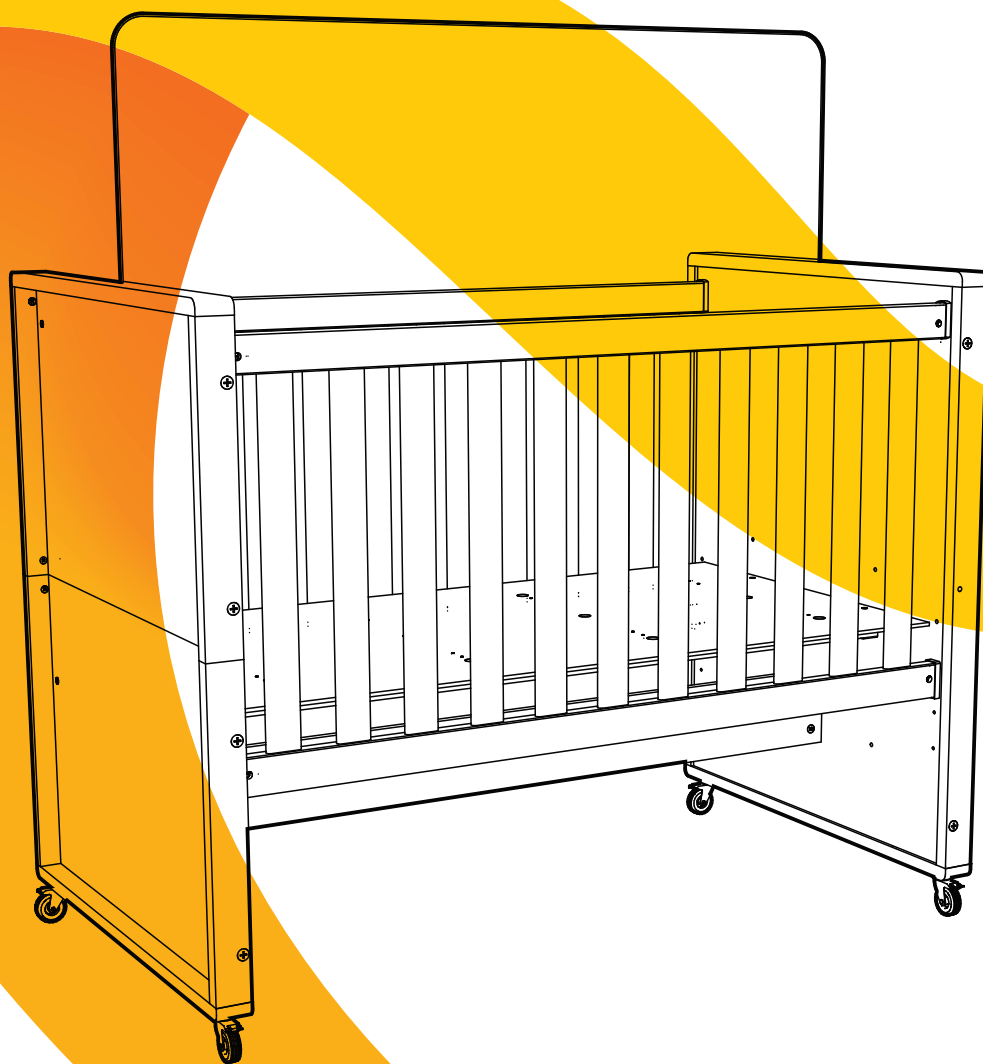

*Berço Tutto New*



# ACESSÓRIOS

ACCESORIOS

A B C D E F G H

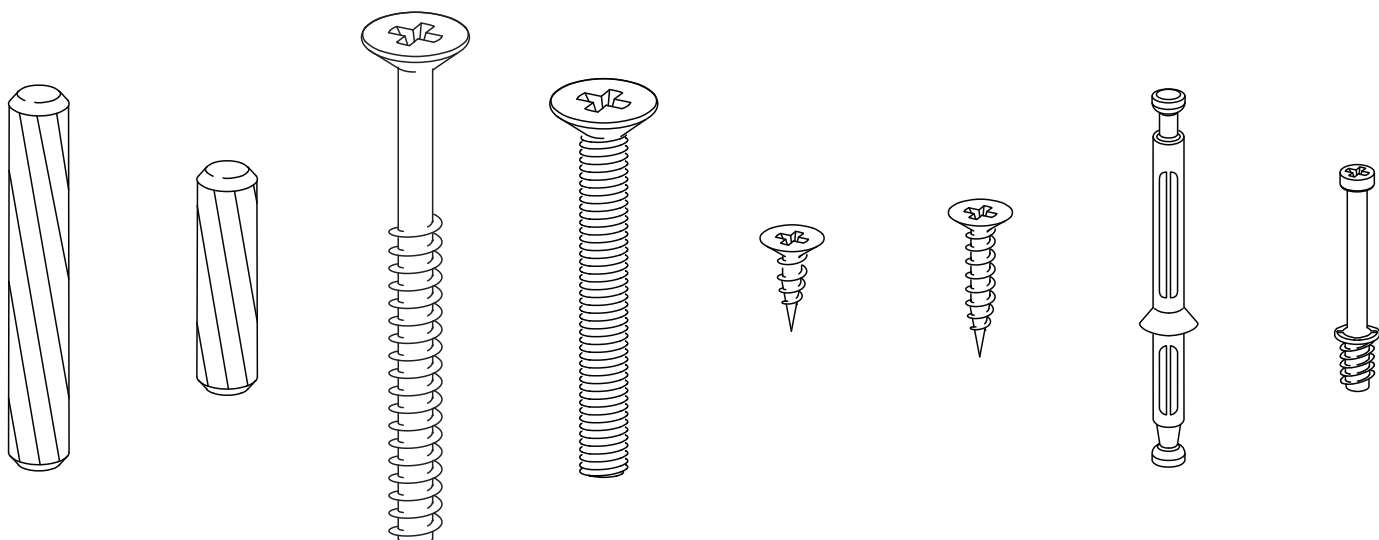

CAVILHA 08 x 50

**04 x**

CAVILHA 8 x 30

**16 x**

SOBERBO 7 X 60

**18 x**

PARAFUSO 6 x 50

**08 x**

CHATO 35 x 14

**16 x**

CHATO 35 x 20

**08 x**

HASTE DUPLA MINI FX

**02 x**

PINO MINI FX

**12 x**

I J K1 K2 L M N

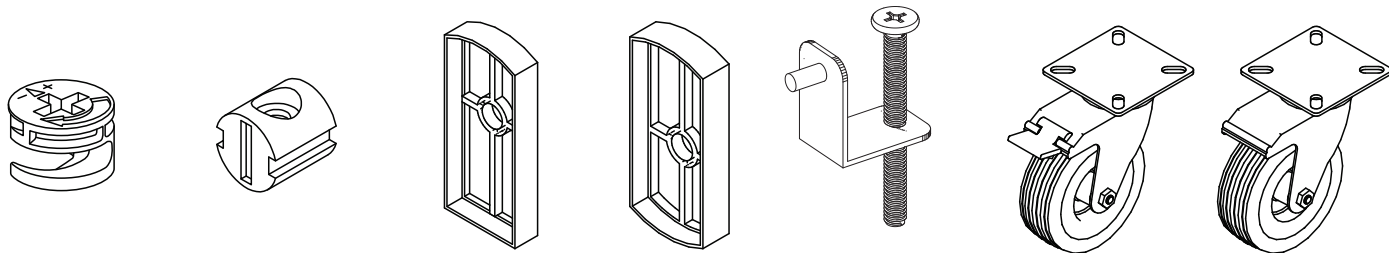

CASTANHA MINI FX

**16x**

PORCA CILÍNDRICA 10 X 10 X 1/4

**08 x**

PONTEIRA SUPERIOR

**04 x**

PONTEIRA INFERIOR

**04 x**

SUPORE PARA SARRAFO

**04 x**

RODÍZIO GEL COM TRAVA

**02 X**

RODÍZIO GEL SEM TRAVA

**02 X**

# ACESSÓRIOS MINI CAMA

ACCESORIOS MINI CAMA

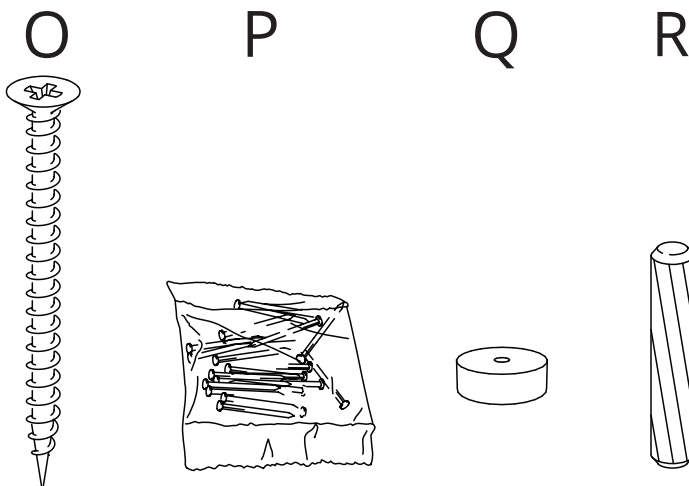

PARAFUSO 5 X 50

**02 x**

PREGO 10 X 10

**04 x**

PÉ BOTÃO

**04 x**

CAVILHA 6 x 30

**04 x**

# VISTA GERAL

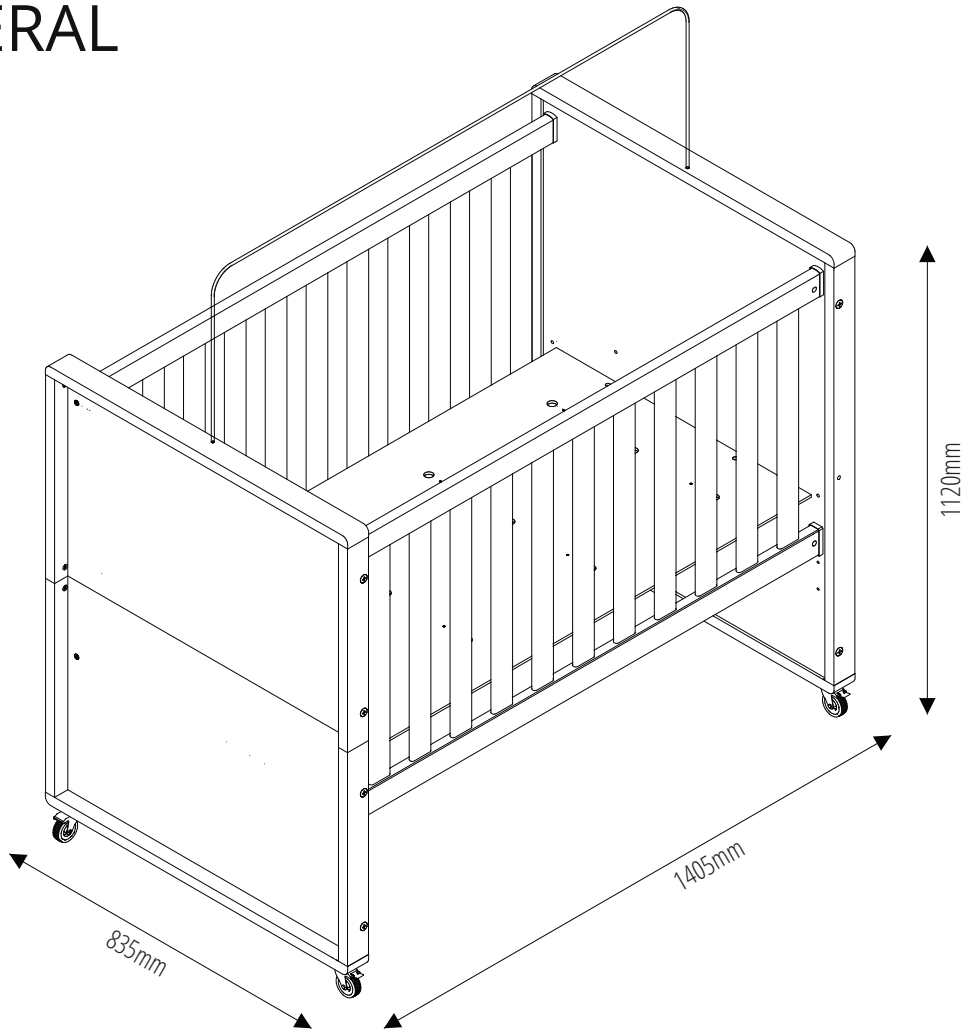

# PEÇAS

5 PIEZAS

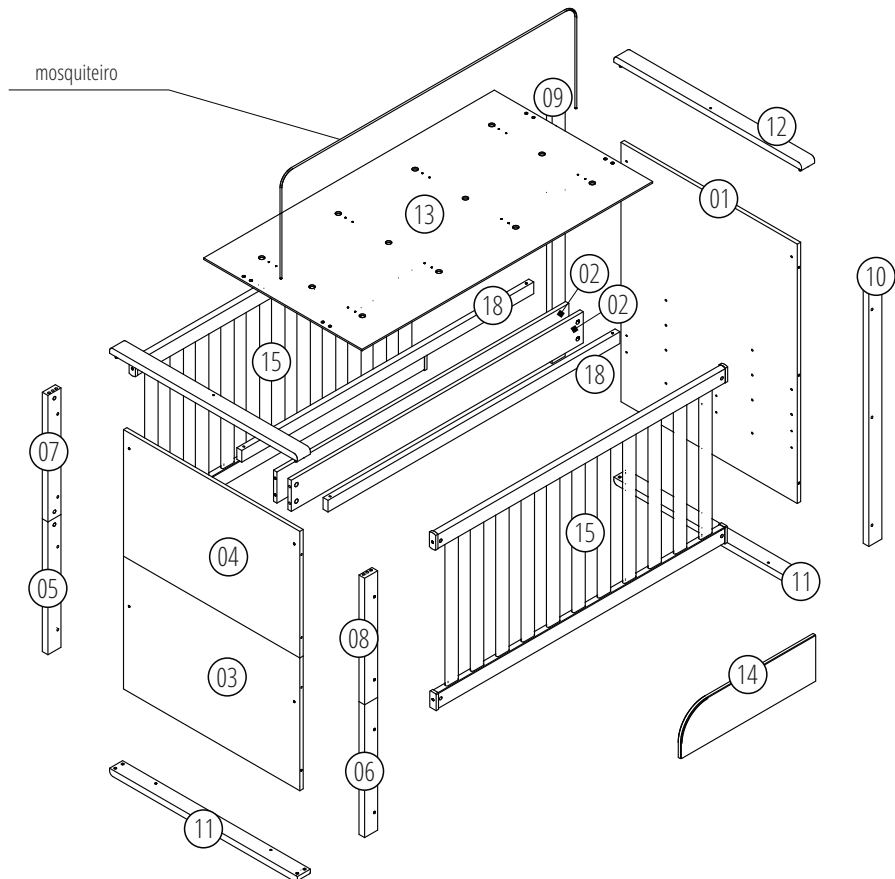

# MONTAGEM

MONTAJE

1

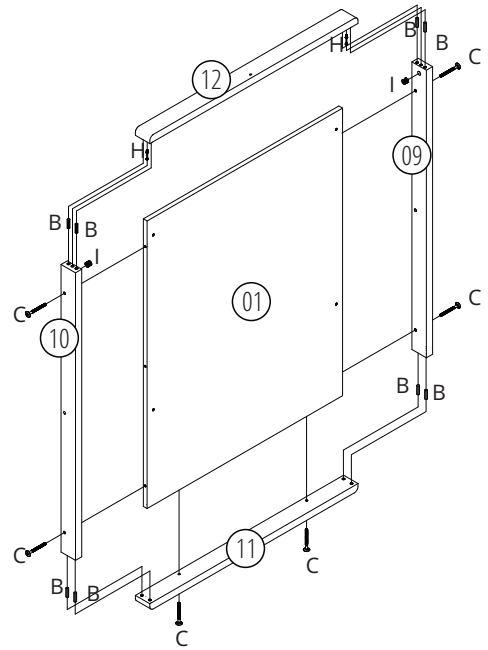
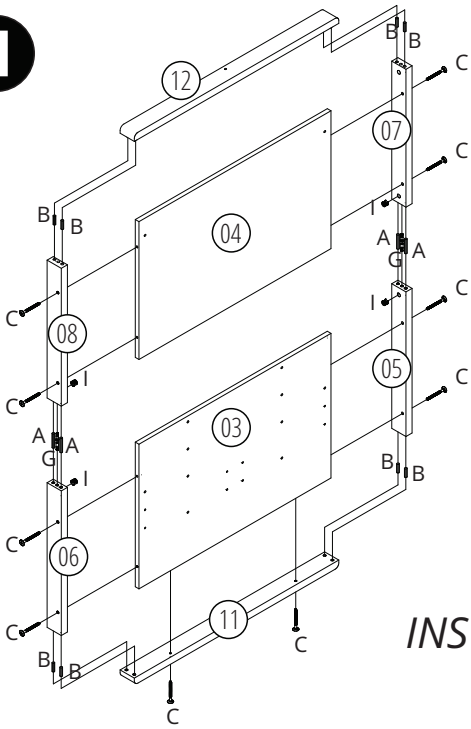

## INSTRUÇÕES

INSTRUCCIONES

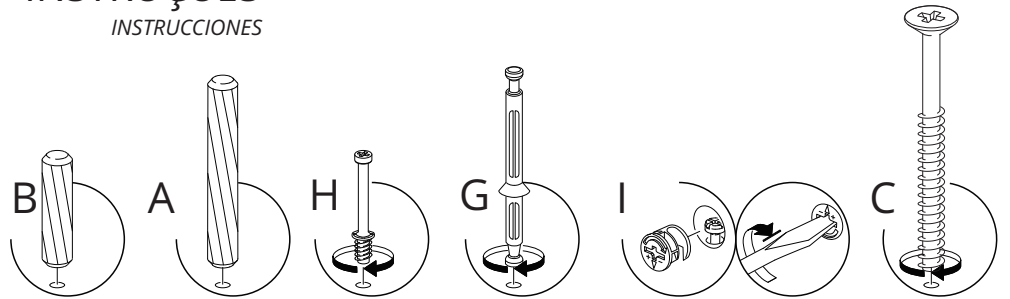

# MONTAGEM

MONTAJE

2

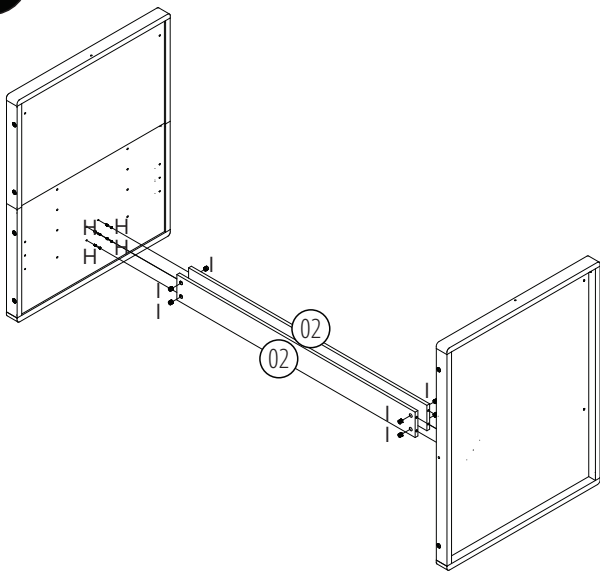

3

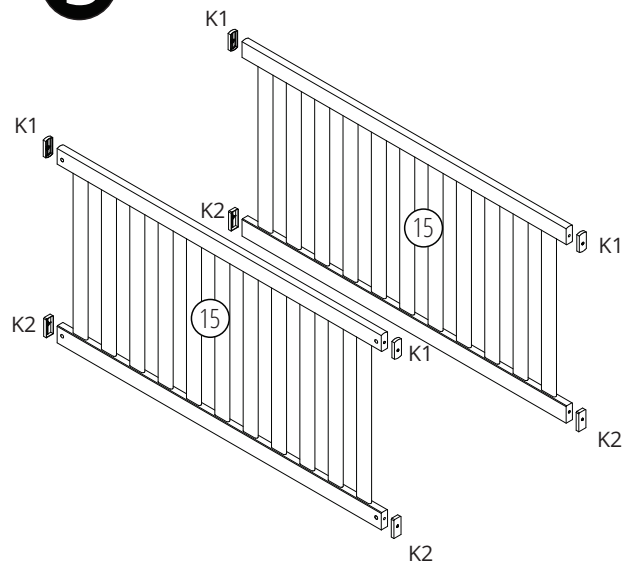

## INSTRUÇÕES

INSTRUCCIONES



# MONTAGEM

MONTAJE

4

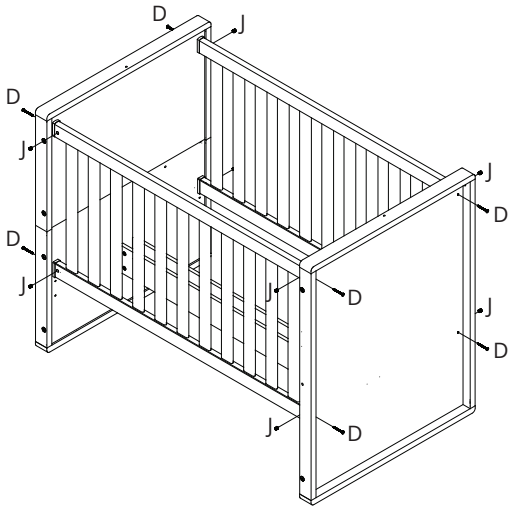

5

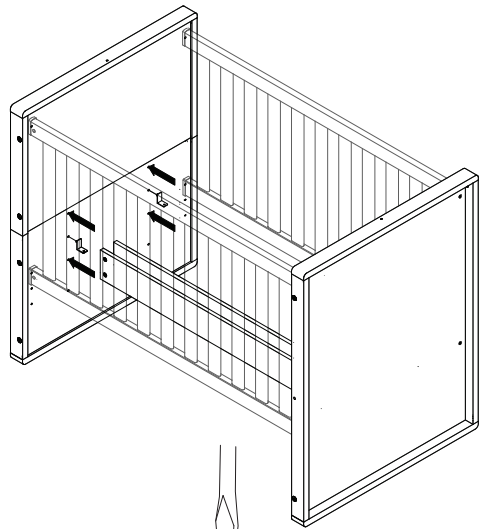

INSTRUÇÕES  
INSTRUCCIONES

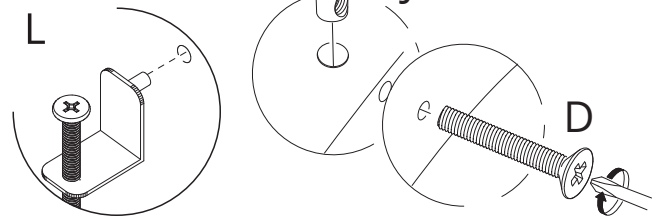

# MONTAGEM

MONTAJE

6

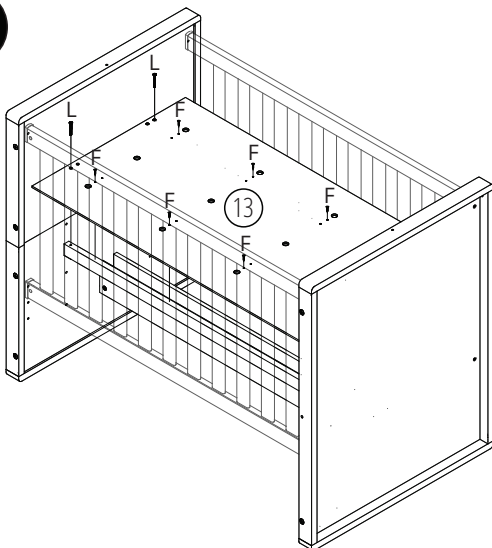

7

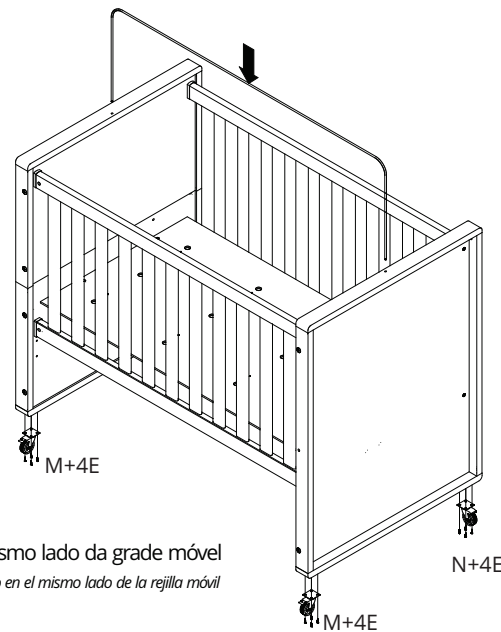

Fixar os rodízios com trava do mesmo lado da grade móvel  
Fijar las ruedas de bloqueo en el mismo lado de la rejilla móvil

INSTRUÇÕES  
INSTRUCCIONES

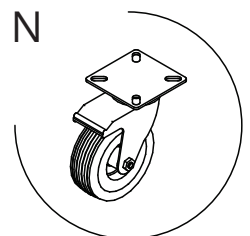
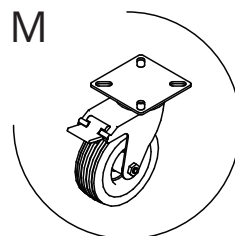
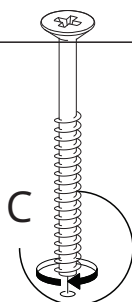
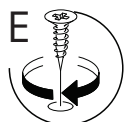
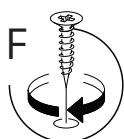

# TRANSFORMANDO EM MINI CAMA

**8** RETIRE OS RODÍZIOS E A GRADE  
REMOVER LA RUEDA Y PARRILLA

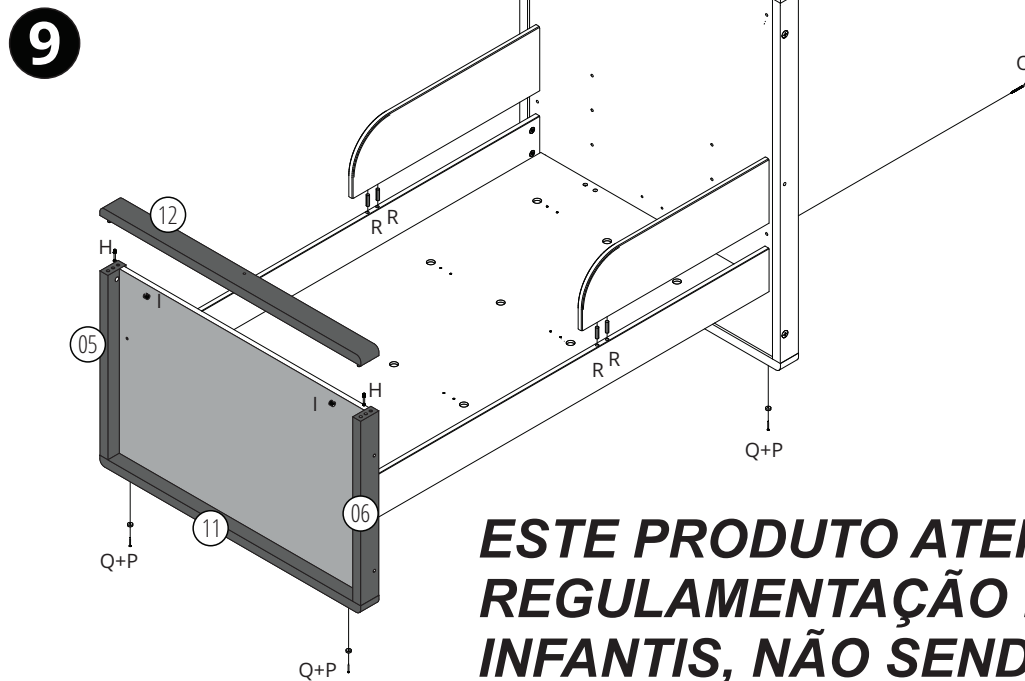
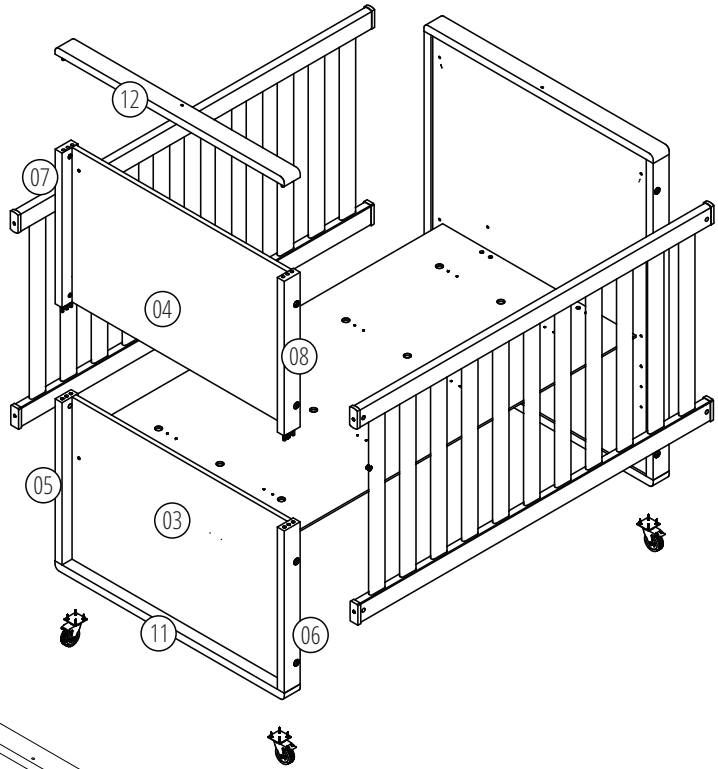

**ESTE PRODUTO ATENDE À REGULAMENTAÇÃO PARA BERÇOS INFANTIS, NÃO SENDO AS SUAS DEMAIS FUNÇÕES SUJEITAS À REGULAMENTAÇÃO.**

## INSTRUÇÕES INSTRUCCIONES

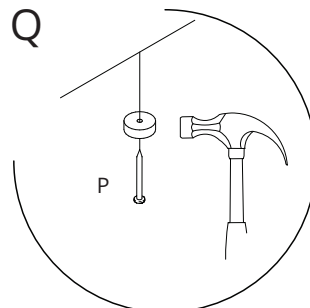
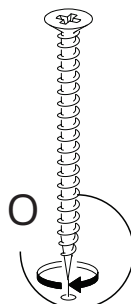
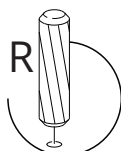
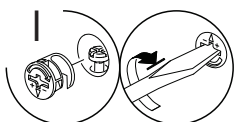
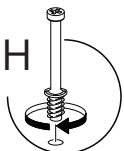

# DESMONTANDO PARA LOCOMOÇÃO

VUELTAS EN LA CAMA MINI

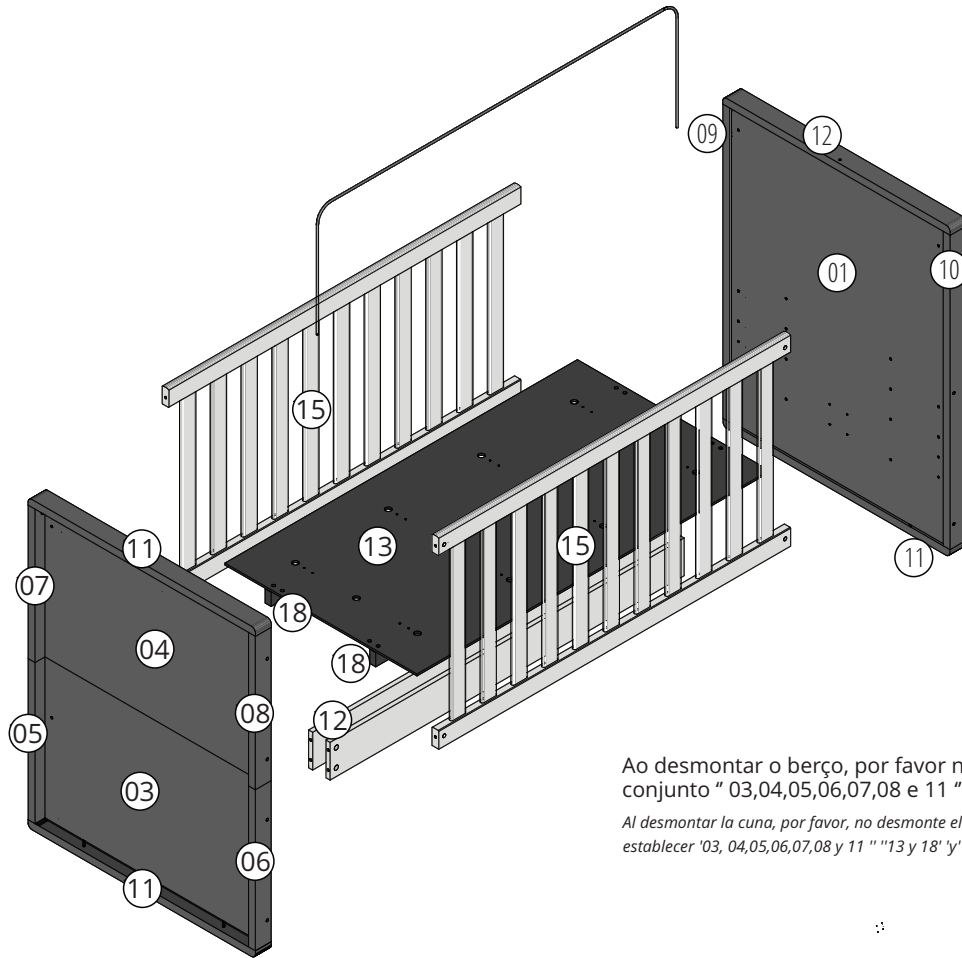

Ao desmontar o berço, por favor não desmontar o conjunto "03,04,05,06,07,08 e 11", "13 e 18" e "01,09,10,11 e 12".

Al desmontar la cuna, por favor, no desmonte el establecer '03, 04,05,06,07,08 y 11', '13 y 18' y '01,09,10,11 y 12'.

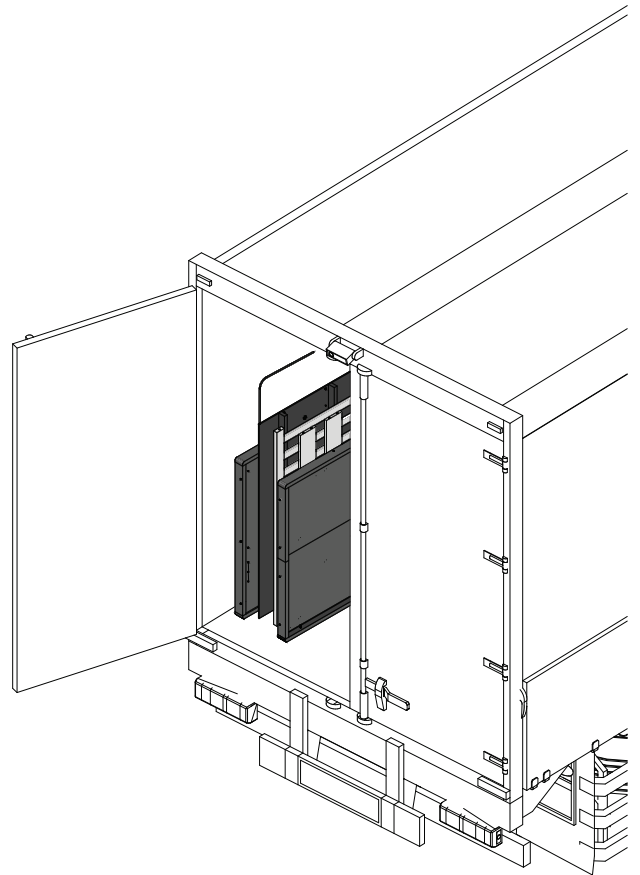
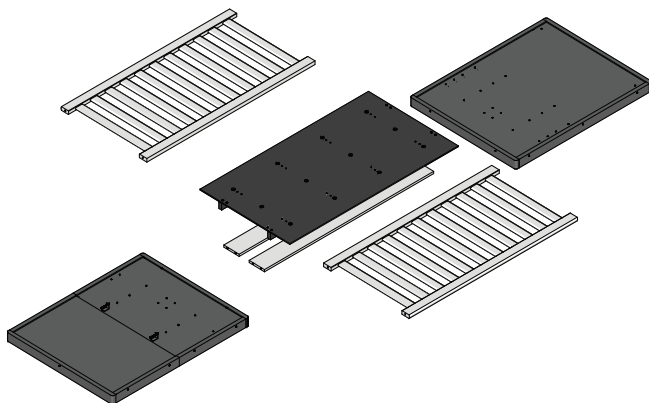

**ALIA**  
INDUSTRIAL  
DESIGN

# “**IMPORTANTE LER COM ATENÇÃO E GUARDAR PARA EVENTUAIS CONSULTAS**”

## ADVERTÊNCIAS:

- a) **Advertência:** “Não posicionar ou utilizar o produto perto de chama aberta e outras fontes de calor, tais como aquecedores elétricos, aquecedores a gás ou outras fontes, pois o material é inflamável.”
- b) **Advertência:** “Não utilize o berço se alguma parte estiver quebrada, rasgada ou faltando. Utilizar somente peças de reposição recomendadas pelo fabricante.”
- c) **Advertência:** “Não deixe nenhum objeto dentro ou próximo ao berço que possa servir de ponto de apoio ou ofereça risco de sufocação, engasgamento ou estrangulamento, como, por exemplo, cordas, cordões de persianas/cortina, protetores, almofadas, brinquedos, fios e cabos de aparelhos elétricos.”
- d) **Advertência:** “Nunca utilizar mais de um colchão no berço.”
- e) **Advertência:** “Crianças pequenas não podem brincar, sem vigilância nas proximidade de um berço.”
- f) **Advertência:** “O colchão, deve atender as medidas de, comprimento e largura de acordo com as especificações deste Manual.”
- g) **Advertência:** “Atenção, quando a criança for capaz de escalar o berço, ele não pode mais ser utilizado por essa criança, pois este berço foi construído para uso por crianças com capacidade motora para sentar-se, ajoelhar-se e/ou levantar-sesozinha, porém que ainda não sejam capazes de escalar o berço.”
- h) **Advertência:** “Este produto atende a regulamentação para berços infantis, não sendo as suas demais funções sujeitas a regulamentação.”
- i) **Advertência:** “Este berço não pode ser alterado, seja em sua estrutura ou em seus adornos, pois riscos a segurança da criança podem ser gerados.”

## ORIENTAÇÕES DE USO:

- a) “A Sociedade Brasileira de Pediatria orienta colocar o bebê para dormir com a barriga para cima, pois diminui em 70% o risco de morte súbita. Recomendamos conversar com o pediatra de seu filho para maiores informações.”
- b) “Só utilize o berço quando estiver totalmente montado conforme as orientações do manual de instruções e após certificar que seus sistemas de travamento estão devidamente acionados.”
- c) “O berço deve ser colocado sobre um piso horizontal”
- d) Para berços tipo 1 com altura da base ajustável: “A posição mais baixa é a mais segura e a base deve ser sempre utilizada nessa posição tão logo o bebê tenha idade suficiente para sentar-se.”
- e) “Antes que o berço seja utilizado na sua posição mais baixa, devem ser removidos os dispositivos usados para apoiar a base em posições mais altas.”
- f) “As conexões de montagem devem ser sempre apertadas adequadamente e verificadas regularmente, ao longo do uso do berço, e reapertadas conforme necessária.”
- g) “Caso alguma parte do berço quebre ou apresente defeito, deve-se procurar assistência técnica especializada e não serem realizados consertos caseiros.”
- h) “A medida de colchão recomendada para este modelo de Berço é de: 1300mm x 700mm, recomendamos que a altura máxima seja de 120mm e a Densidade deve ser de 18.
- h.1) O comprimento e a largura do colchão utilizado com o berço devem ser tais que nunca seja possível a formação de espaço maior que 30,0 mm entre as laterais ou extremidades e o colchão.

h.2) Para Berços tipo 1: A espessura do colchão deve ser tal que a altura interna (da superfície do colchão até a borda superior da armação do berço) seja de pelo menos 480 mm na posição mais baixa da base do berço e pelo menos 180 mm na posição mais elevada da base do berço.

- i) “Quando for utilizar uma marcação no berço para indicar a espessura máxima do colchão: “A marcação no berço indica a espessura máxima do colchão a ser utilizado com o berço.”
- j) “Orientações de Montagem, incluindo o desenho de montagem, uma lista e descrição de todas as peças e ferramentas requeridas para montagem e um diagrama dos parafusos e outros fixadores requeridos.”
- k) Limpeza e Conservação: A limpeza do móvel deve ser efetuada somente com pano macio e seco. Não utilizar produtos abrasivos ou similares, tais como: Cera, álcool, detergentes, lustra-móveis, tanners, etc...